

所在地	区画	利用区分	地番	地目	公簿地積	公簿地積計
	A-1	自用地	64-2	畑	82.00m <sup>2</sup>	
			64-3	畑	9.47m <sup>2</sup>	
			67-1の一部	畑	183.96m <sup>2</sup>	
			68-1の一部	宅地	536.68m <sup>2</sup>	
			68-2の一部	宅地	4.12m <sup>2</sup>	
			69-2の一部	宅地	28.26m <sup>2</sup>	
	(A-2) 貸家建付地	67-1の一部	畑	5.04m <sup>2</sup>	347.27m <sup>2</sup>	
		68-1の一部	宅地	194.06m <sup>2</sup>		
		68-2の一部	宅地	123.78m <sup>2</sup>		
		69-2の一部	宅地	24.39m <sup>2</sup>		
計					1,191.76m <sup>2</sup>	

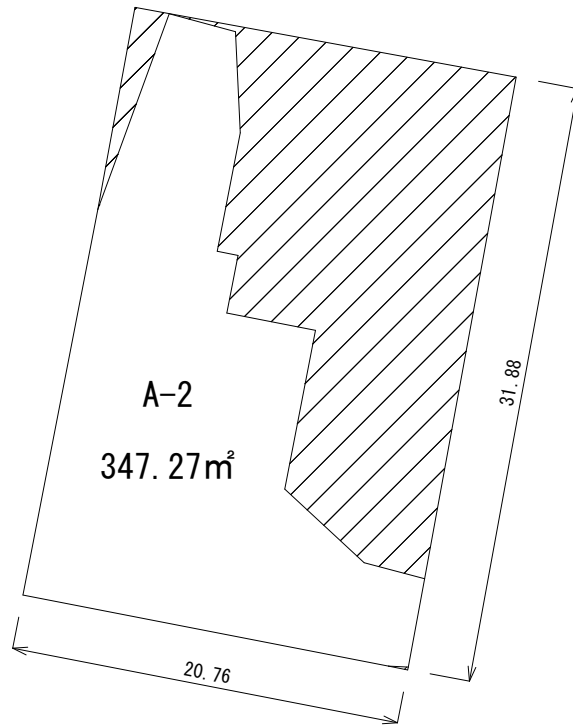
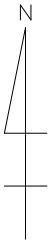

想定整形地

間口距離 : 20.76m

奥行距離 : 31.88m

有効宅地	347.27m <sup>2</sup>
陰地面積	314.55m <sup>2</sup>
想定整形地地積	661.82m <sup>2</sup>
陰地割合	47.52%

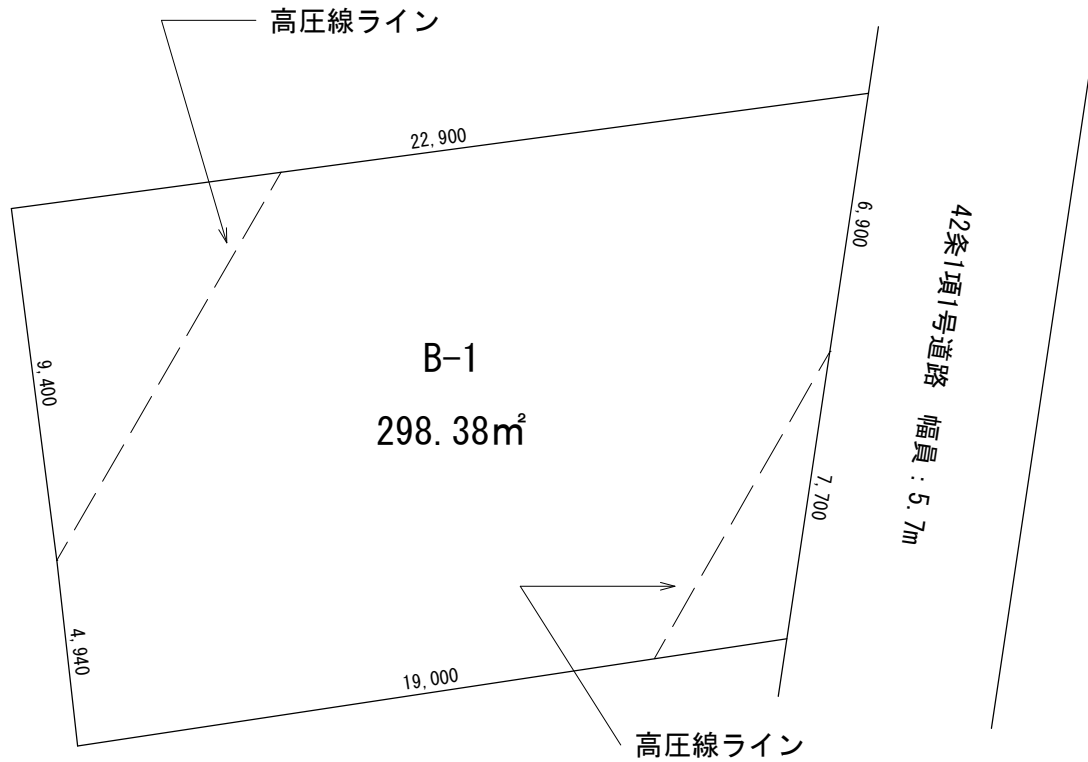

所在地	区画	利用区分	地番	地目	公簿地積	地役権設定面積
	B-1	自用地	70-4	宅地	13.02㎡	
			70-9		252.31㎡	252.31㎡
			70-13		33.05㎡	
			計	298.38㎡	252.31㎡	

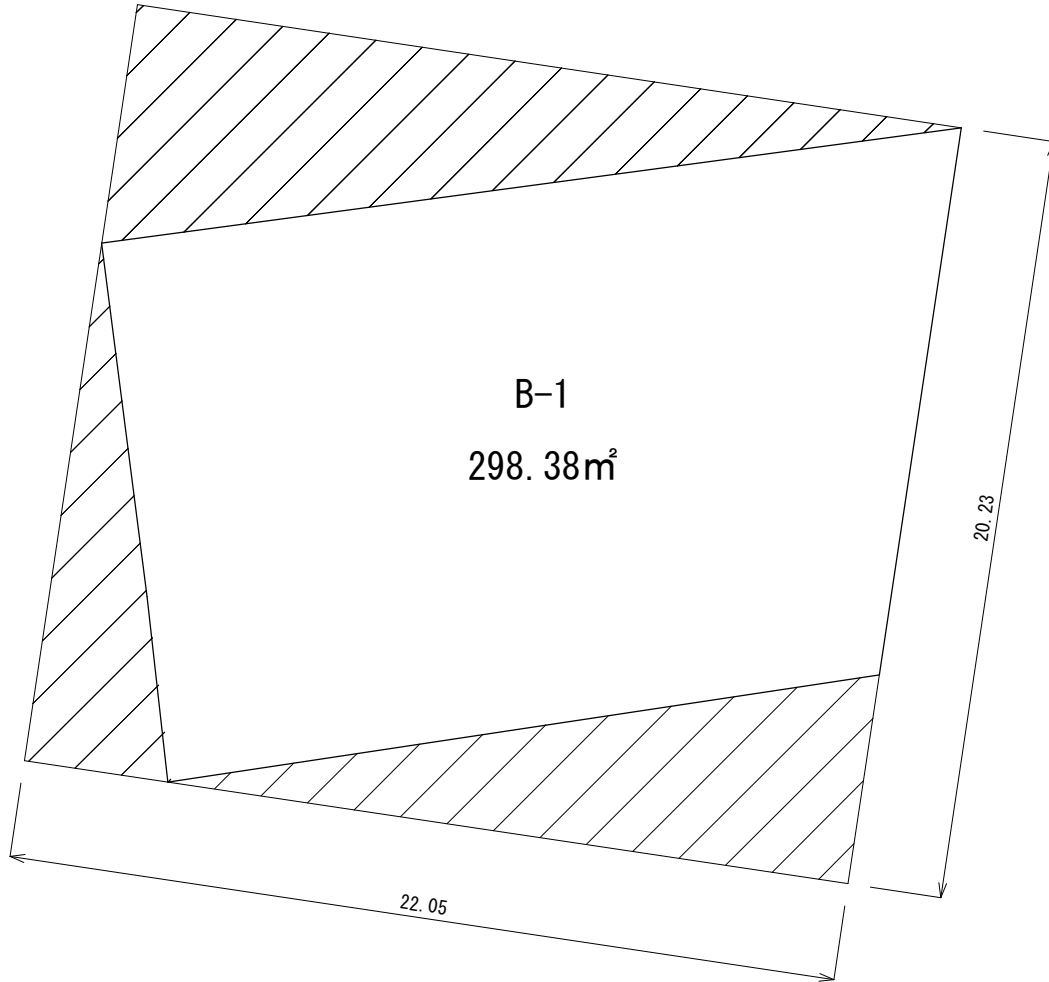

想定整形地

間口距離：20.23m

奥行距離：22.05m

有効宅地	298.38m <sup>2</sup>
陰地面積	147.69m <sup>2</sup>
想定整形地地積	446.07m <sup>2</sup>
陰地割合	33.10%

所在地

70番地4, 70番地9, 70番地13

図面名称

陰地図

DATE

平成26年8月15日

SCALE

1/200

NO.

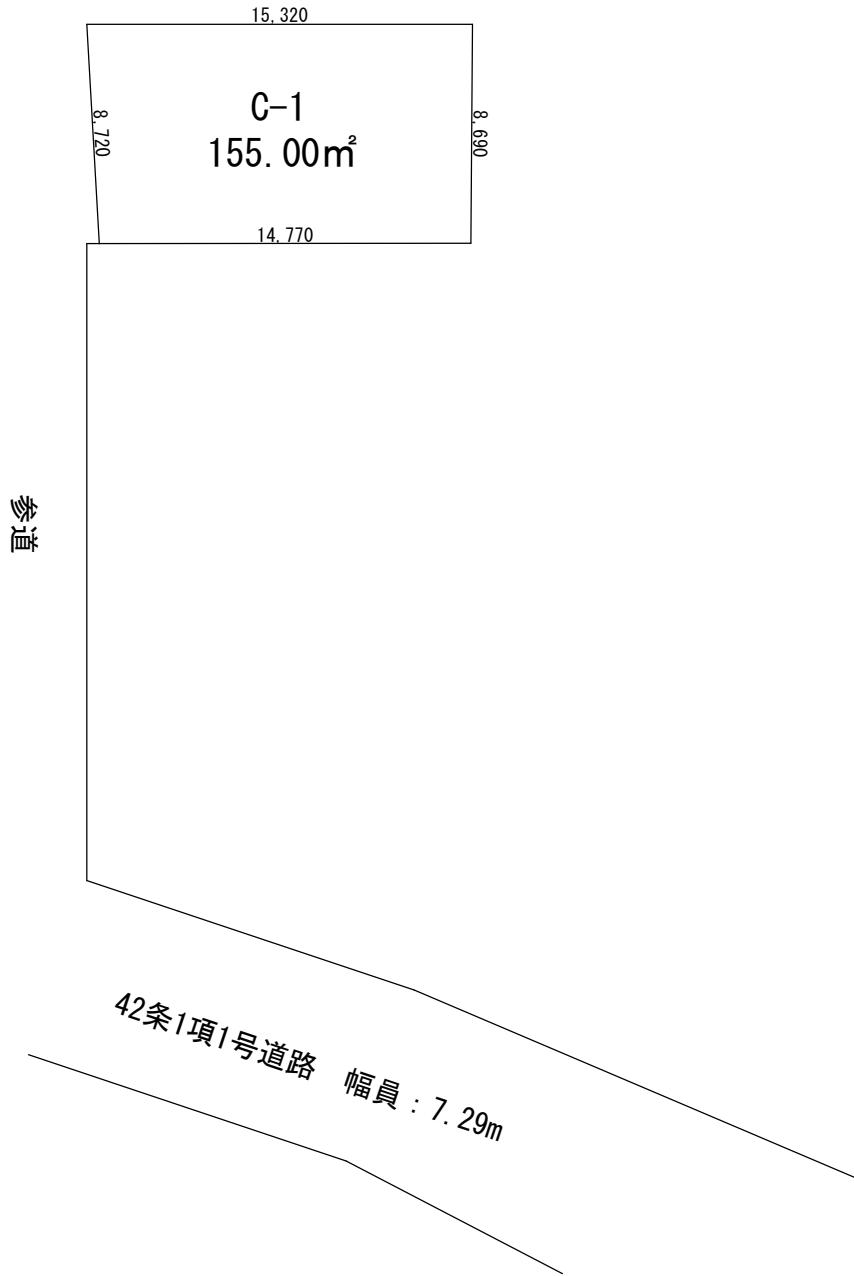

所在地	区画	利用区分	地番	地目	公簿地積
	C-1	自用地	72-1	田	155.00m <sup>2</sup>

所在地	72番地1	図面名称 利用区分図	DATE 平成26年8月15日	SCALE 1/300	NO.
-----	-------	---------------	--------------------	----------------	-----

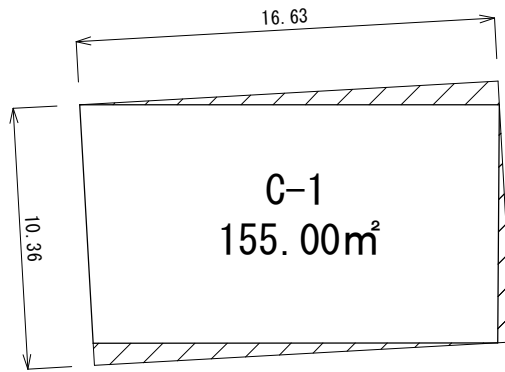

想定整形地

間口距離 : 10.36m

奥行距離 : 16.63m

有効宅地	155.00m <sup>2</sup>
陰地面積	17.28m <sup>2</sup>
想定整形地地積	172.28m <sup>2</sup>
陰地割合	10.03%

所在地

西町72番地1

図面名称

陰地図

DATE

平成26年8月15日

SCALE

1/300

NO.

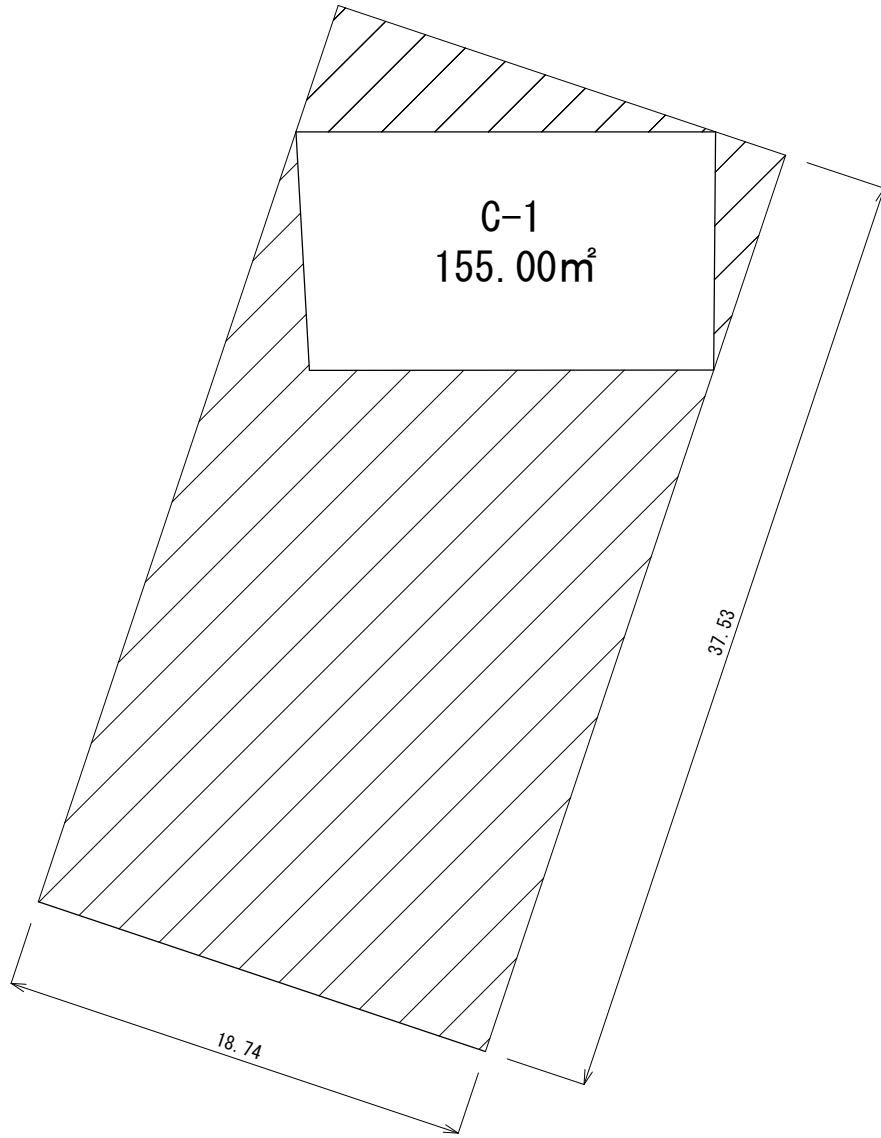

想定整形地

間口距離 : 18.74m

奥行距離 : 37.53m

有効宅地	155.00m <sup>2</sup>
陰地面積	548.31m <sup>2</sup>
想定整形地地積	703.31m <sup>2</sup>
陰地割合	77.96%

所在地

72番地1

図面名称

陰地図

DATE

平成26年8月15日

SCALE

1/300

NO.





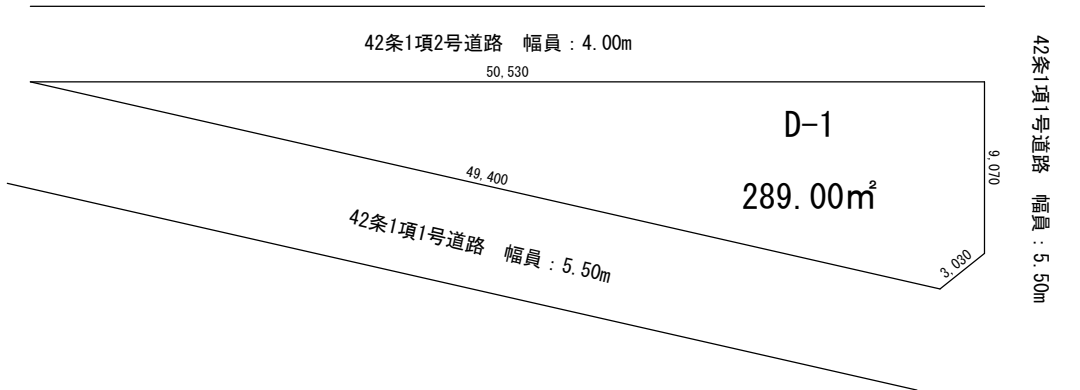
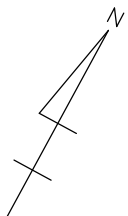

所在地	区画	利用区分	地番	地目	公簿地積
	D-1	自用地	1110-1	田	289.00m <sup>2</sup>

所在地	1110番地1	図面名称	利用区分図	DATE	平成26年8月15日	SCALE	1/400	NO.	
-----	---------	------	-------	------	------------	-------	-------	-----	--

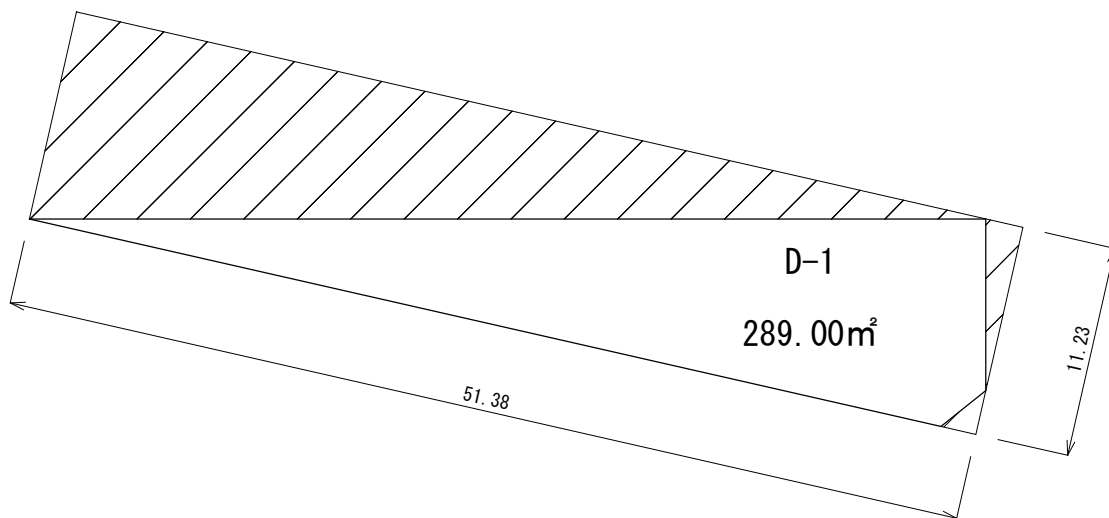
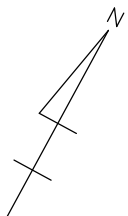

想定整形地

間口距離 : 51.38m

奥行距離 : 11.23m

有効宅地	289.00m <sup>2</sup>
陰地面積	287.99m <sup>2</sup>
想定整形地地積	576.99m <sup>2</sup>
陰地割合	49.91%

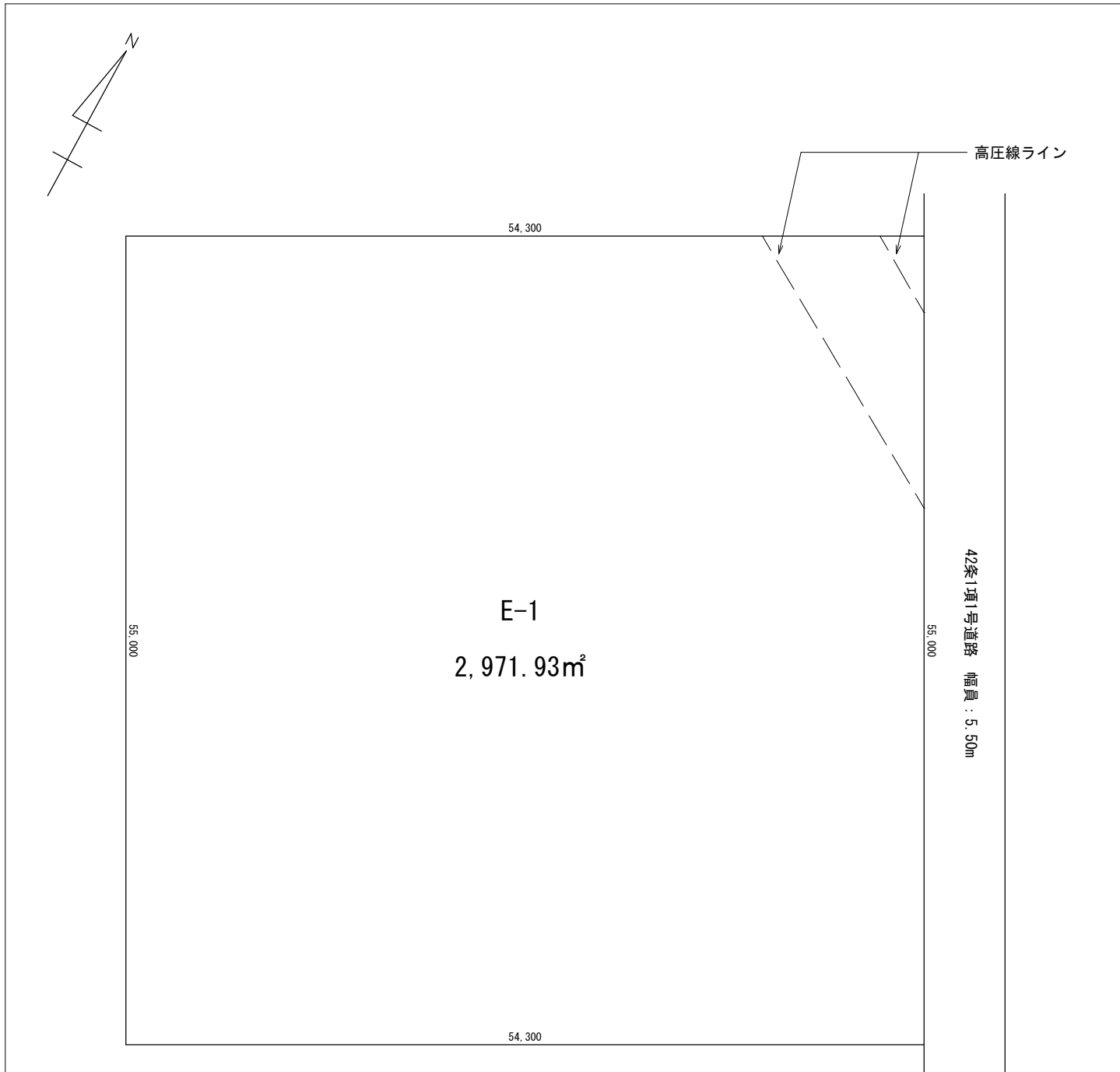

所在地	区画	利用区分	地番	地目	地積	地役権設定面積
	E-1	自用地	1112	田	991.00m <sup>2</sup>	
			1113-1		495.00m <sup>2</sup>	
			1113-2		495.00m <sup>2</sup>	
			1114-1		888.00m <sup>2</sup>	
			1114-2		95.00m <sup>2</sup>	95.00m <sup>2</sup>
			1114-3		7.93m <sup>2</sup>	
			計		2,971.93m <sup>2</sup>	95.00m <sup>2</sup>

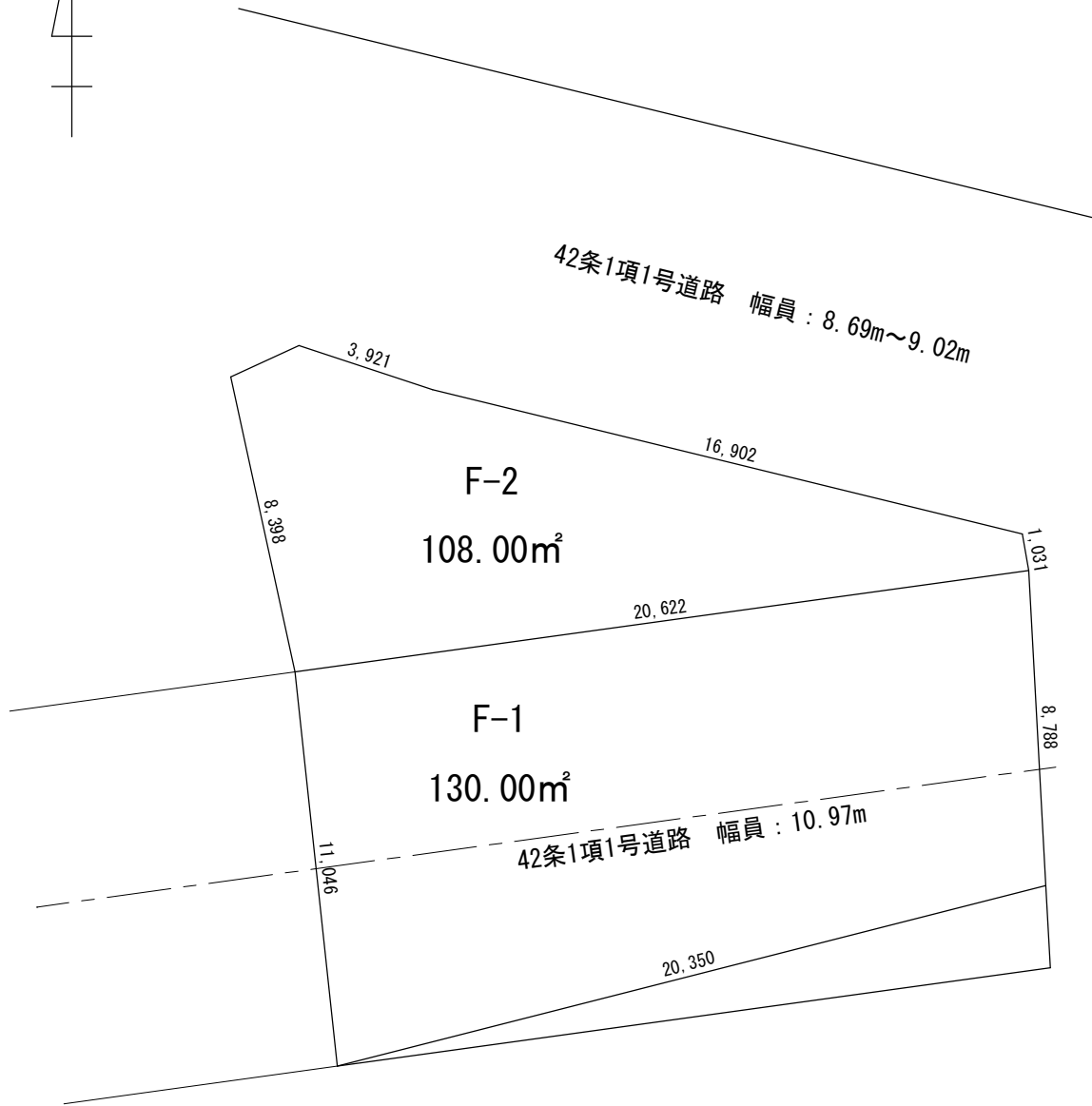

所在地	区画	利用区分	地番	地目	公簿地積	地役権設定面積
	F-1	公衆用道路	1163-1	田	130.00㎡	130.00㎡
	F-2	貸家建付地	1163-13		108.00㎡	108.00㎡
	計				238.00㎡	238.00㎡

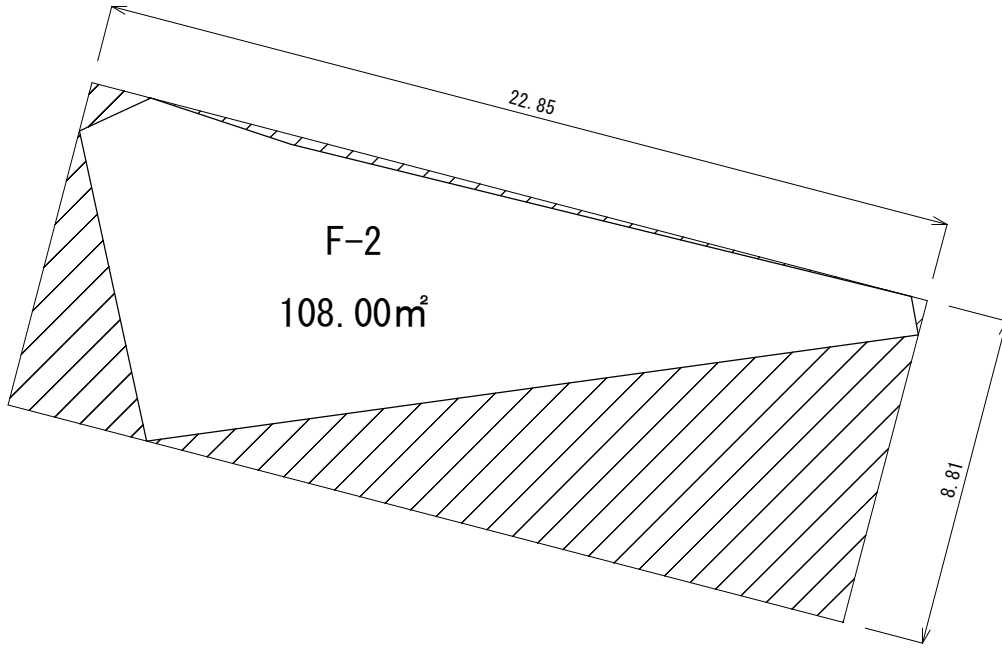

想定整形地

間口距離 : 22.85m

奥行距離 : 8.81m

有効宅地	108.00m <sup>2</sup>
陰地面積	93.30m <sup>2</sup>
想定整形地地積	201.30m <sup>2</sup>
陰地割合	46.34%

所在地

1163番地1, 1163番地13

図面名称

陰地図

DATE

平成26年8月15日

SCALE

1/200

NO.



42条1項1号道路 幅員：10.97m

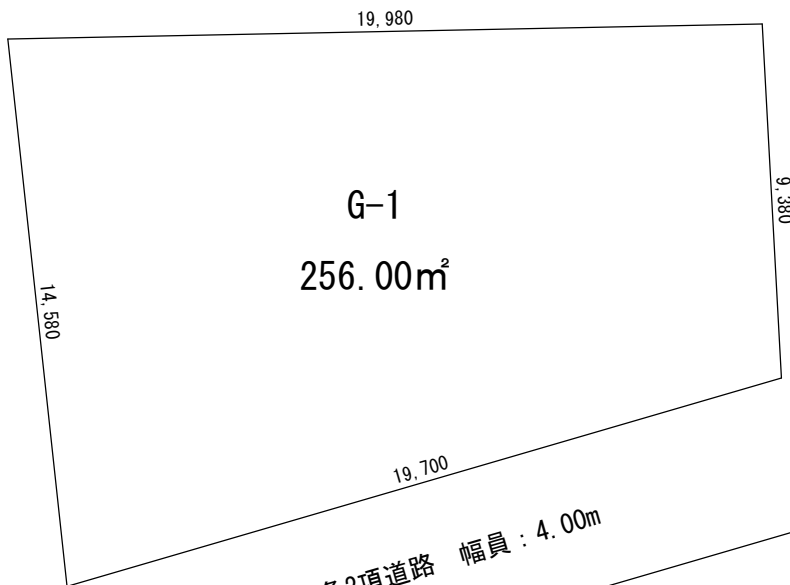

42条2項道路 幅員：7.47m

所在地	区画	利用区分	地番	地目	公簿地積
	G-1	自用地	1164-1	宅地	256.00m <sup>2</sup>

所在地	1164番地1	図面名称 利用区分図	DATE 平成26年8月15日	SCALE 1/200	NO.
-----	---------	---------------	--------------------	----------------	-----

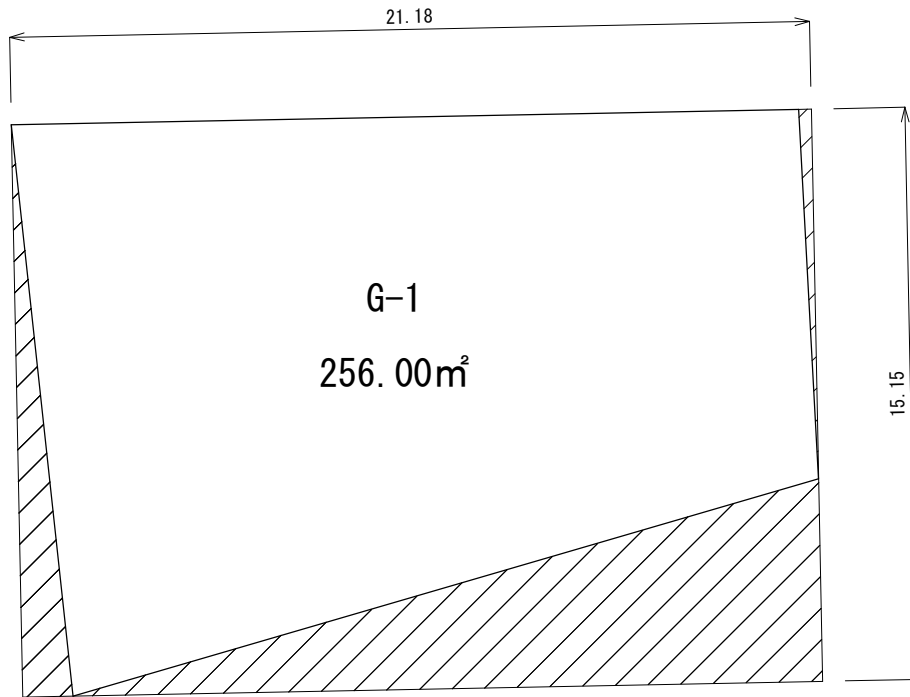

想定整形地

間口距離：21.18m

奥行距離：15.15m

有効宅地	256.00m <sup>2</sup>
陰地面積	64.87m <sup>2</sup>
想定整形地地積	320.87m <sup>2</sup>
陰地割合	20.21%

所在地

1164番地1

図面名称

陰地図

DATE

平成26年8月15日

SCALE

1/200

NO.

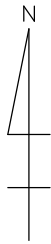

42条1項1号道路 幅員：14.23m～15.00m

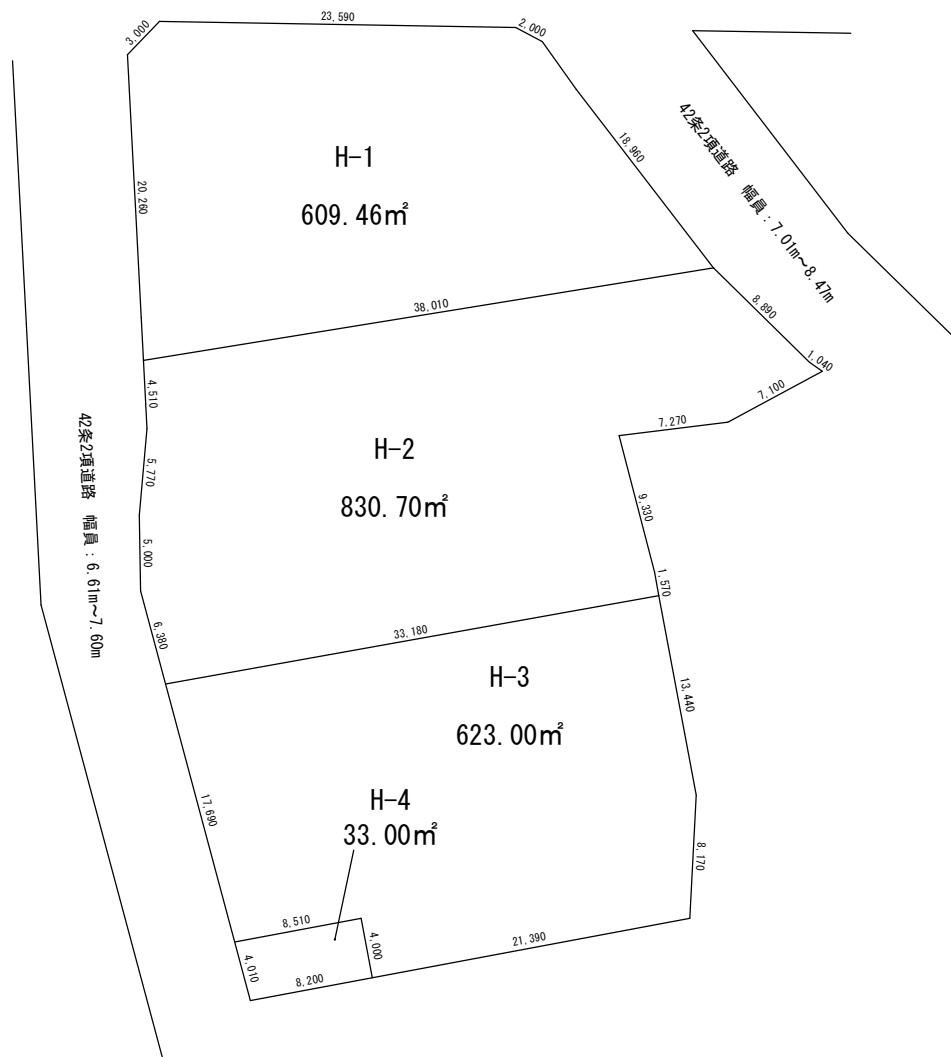

所在地	区画	利用区分	地番	地目	公簿地積	公簿地積計
	H-1	貸家建付地	1165-1	宅地	335.99㎡	609.46㎡
			1166-1		175.66㎡	
			1167-1		44.98㎡	
			1167-2		52.83㎡	
	H-2	貸家建付地	1167-6	宅地	115.67㎡	830.70㎡
			1167-7	宅地	230.03㎡	
			1170-1	畑	164.00㎡	
			1170-2	畑	321.00㎡	
	H-3	貸家建付地	1170-4	畑	179.00㎡	623.00㎡
			1171-1の一部	畑	444.00㎡	
	H-4	貸家建付地	1171-1の一部	畑	33.00㎡	33.00㎡
計					2,096.16㎡	2,096.16㎡



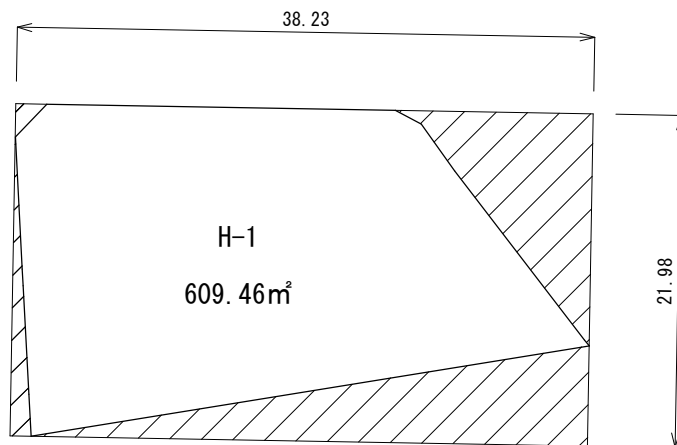
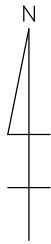

想定整形地

間口距離 : 38.23m

奥行距離 : 21.98m

有効宅地	609.46m <sup>2</sup>
陰地面積	230.83m <sup>2</sup>
想定整形地地積	840.29m <sup>2</sup>
陰地割合	27.47%

所在地

1165番地1, 1166番地1  
1167番地1, 1167番地2

図面名称

陰地図

DATE

平成26年8月15日

SCALE

1/500

NO.

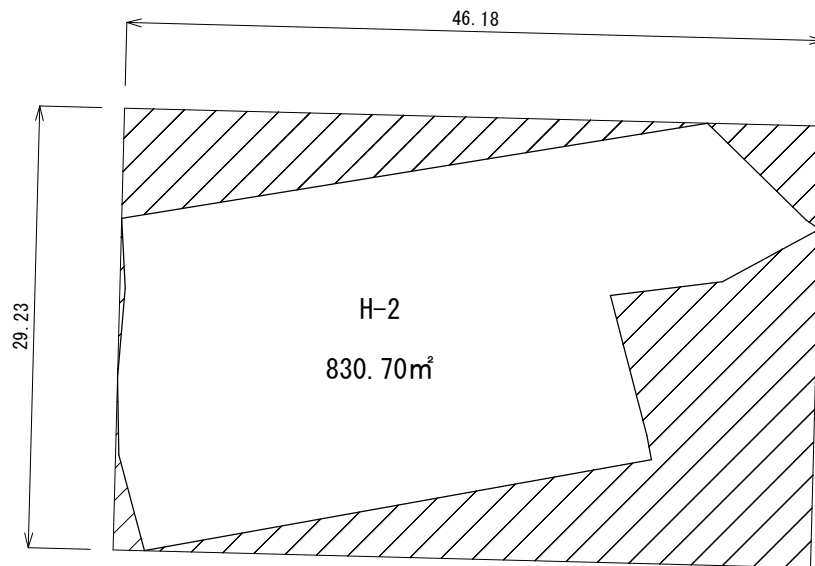
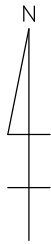

想定整形地

間口距離 : 29.23m

奥行距離 : 46.18m

有効宅地	830.70m <sup>2</sup>
陰地面積	519.14m <sup>2</sup>
想定整形地地積	1,349.84m <sup>2</sup>
陰地割合	38.45%

所在地

1167番地6, 1167番地7  
1170番地1, 1170番地2

図面名称

陰地図

DATE

平成26年8月15日

SCALE

1/500

NO.

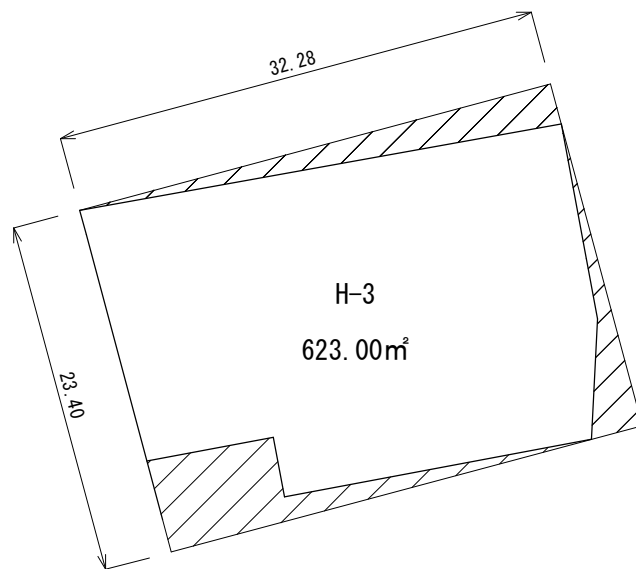
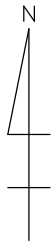

想定整形地

間口距離 : 23.40m

奥行距離 : 32.28m

有効宅地	623.00m <sup>2</sup>
陰地面積	132.35m <sup>2</sup>
想定整形地地積	755.35m <sup>2</sup>
陰地割合	17.52%

所在地

1170番地4, 1171番地1

図面名称

陰地図

DATE

平成26年8月15日

SCALE

1/500

NO.

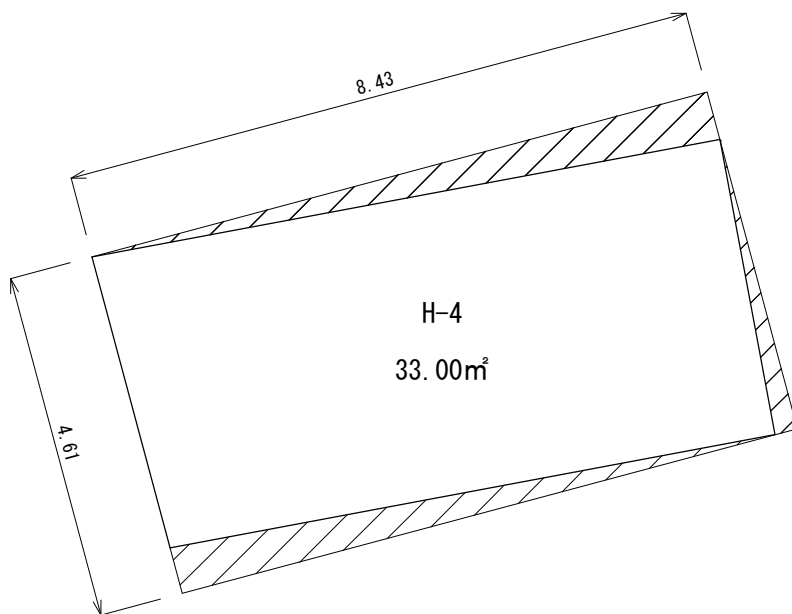
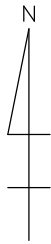

想定整形地

間口距離 : 4.61m

奥行距離 : 8.43m

有効宅地	33.00㎡
陰地面積	5.88㎡
想定整形地地積	38.88㎡
陰地割合	15.12%

所在地

1171番地1

図面名称

陰地図

DATE

平成26年8月15日

SCALE

1/100

NO.

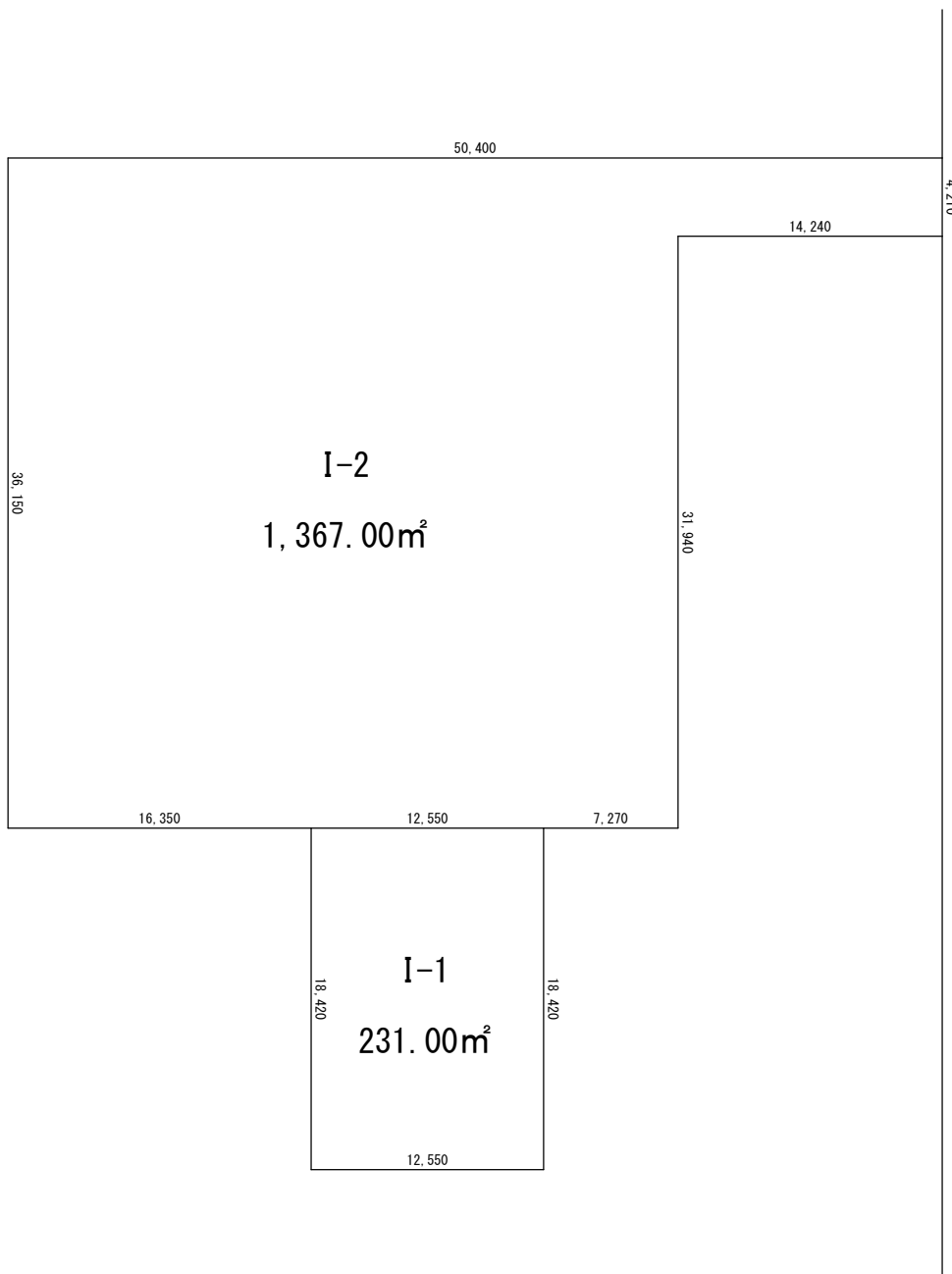
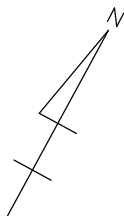

42条2項道路 幅員：6.53m

所在地	区画	利用区分	地番	地目	公簿地積	公簿地積計
	I-1	自用地	1309	畑	231.00㎡	231.00㎡
	I-2	自用地	1311	畑	158.00㎡	1,367.00㎡
1312			田	502.00㎡		
1315-1			田	707.00㎡		
計					1,598.00㎡	1,598.00㎡

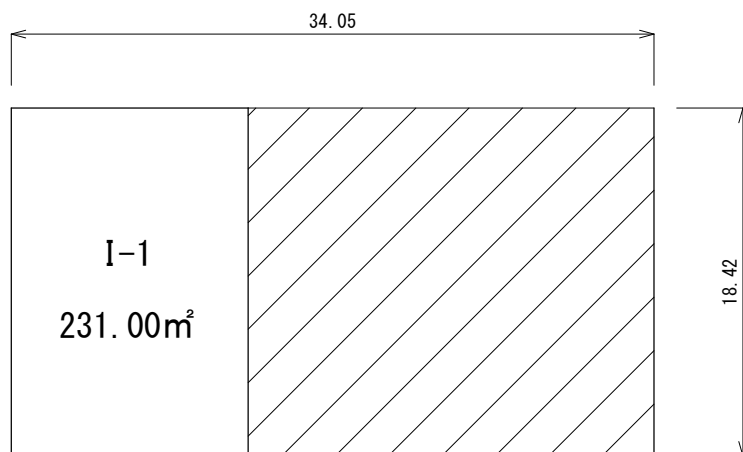
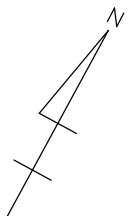

想定整形地

間口距離 : 18.42m

奥行距離 : 34.05m

有効宅地	231.00m <sup>2</sup>
陰地面積	396.20m <sup>2</sup>
想定整形地地積	627.20m <sup>2</sup>
陰地割合	63.16%

所在地

1309番地

図面名称

陰地図

DATE

平成26年8月15日

SCALE

1/400

NO.

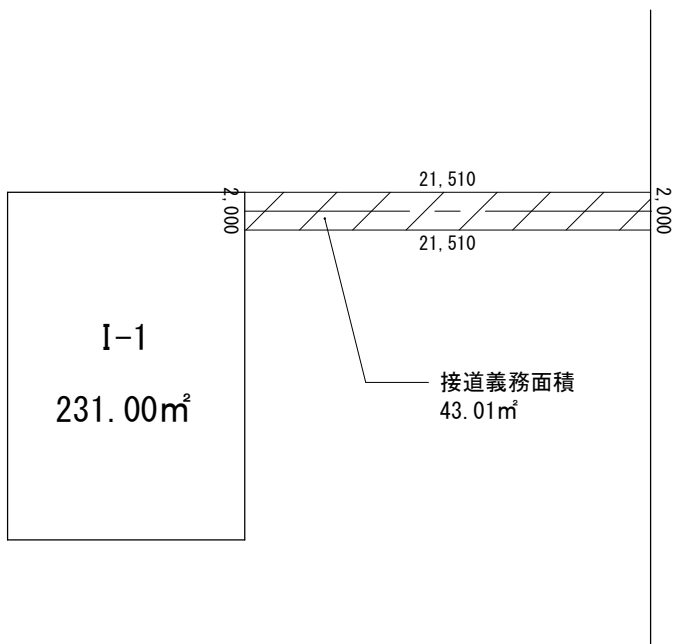
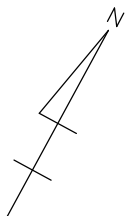

所在地	1309番地	図面名称	無道路地図	DATE	平成26年8月15日	SCALE	1/400	NO.	
-----	--------	------	-------	------	------------	-------	-------	-----	--

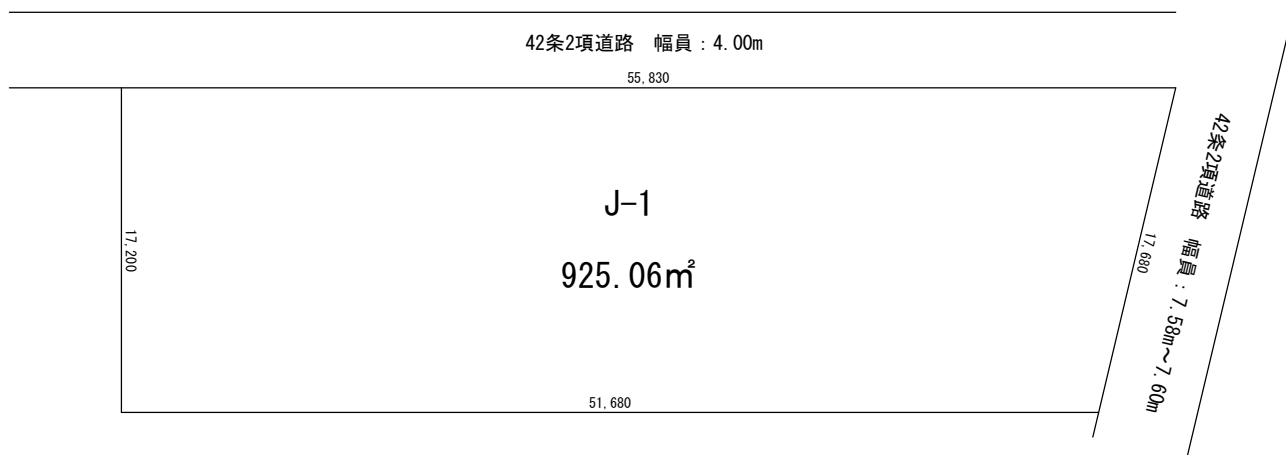
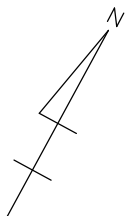

所在地	区画	利用区分	地番	地目	公簿地積
	J-1	自用地	1318-2	田	10.00m <sup>2</sup>
			1319-2	畑	7.06m <sup>2</sup>
			1320	畑	165.00m <sup>2</sup>
			1321-1	田	743.00m <sup>2</sup>
			計		925.06m <sup>2</sup>



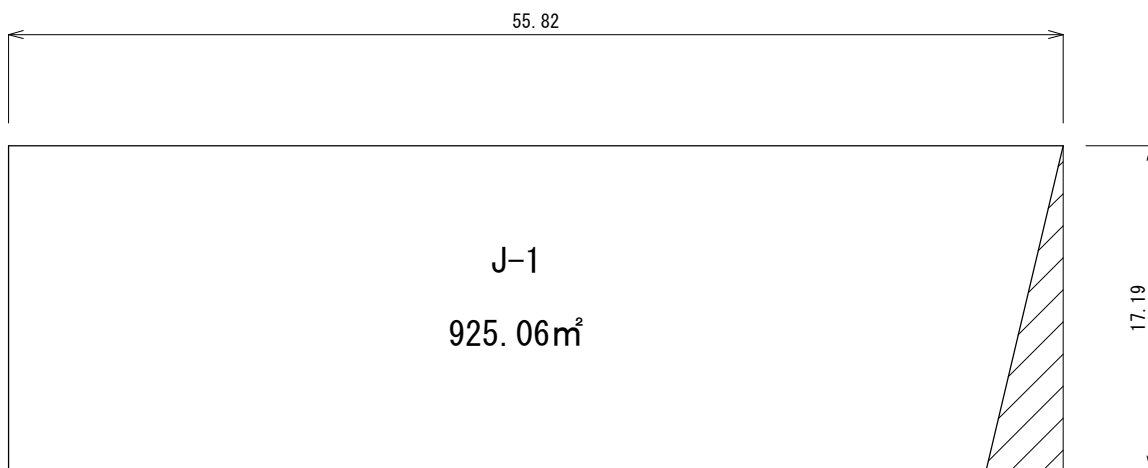
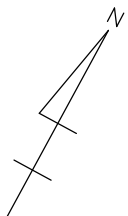

想定整形地

間口距離 : 55.82m

奥行距離 : 17.19m

有効宅地	925.06m <sup>2</sup>
陰地面積	34.48m <sup>2</sup>
想定整形地地積	959.54m <sup>2</sup>
陰地割合	3.59%

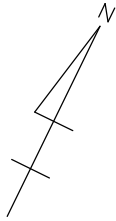

42条1項1号道路 幅員：7.42m

高圧線ライン

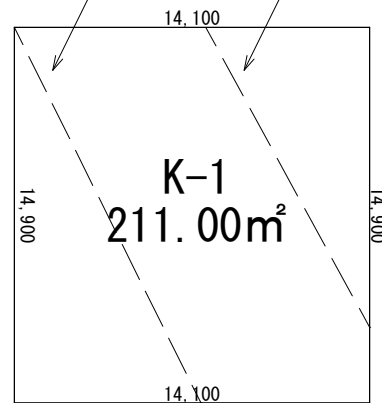

42条1項1号道路 幅員：4.00m

所在地	区画	利用区分	地番	地目	地積	地役権設定面積
	K-1	自用地	1327-1	畑	54.00㎡	
			1327-2		118.00㎡	118.00㎡
			1327-3		39.00㎡	
			計		211.00㎡	118.00㎡

所在地

1327番地1, 1327番地1, 1327番地3

図面名称

利用区分図

DATE

平成26年8月15日

SCALE

1/300

NO.

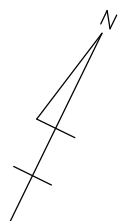

52.50

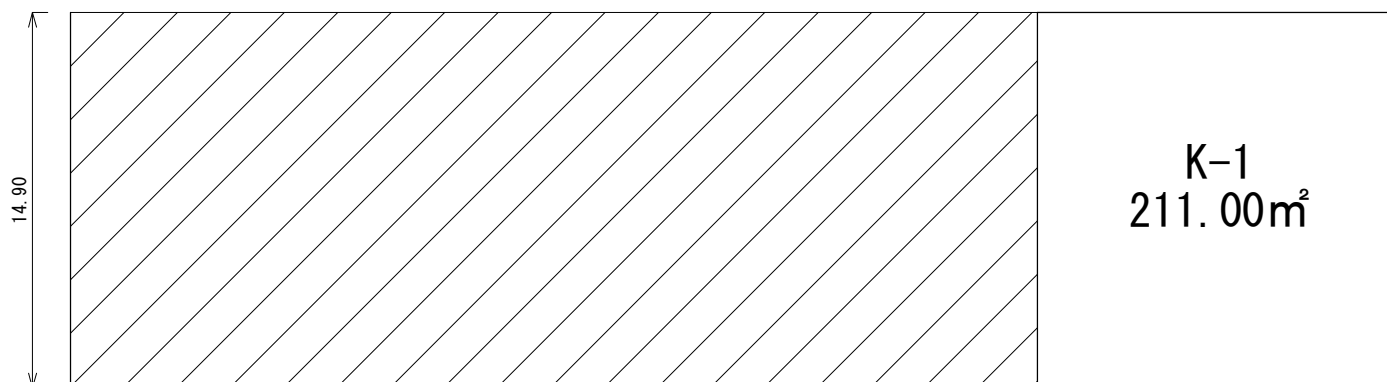

想定整形地

間口距離：14.90m

奥行距離：52.50m

有効宅地	211.00m <sup>2</sup>
陰地面積	571.25m <sup>2</sup>
想定整形地地積	782.25m <sup>2</sup>
陰地割合	73.02%

所在地

1327番地1, 1327番地1, 1327番地3

図面名称

陰地図

DATE

平成26年8月15日

SCALE

1/300

NO.

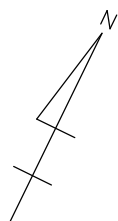

K-1  
211.00m<sup>2</sup>

接道義務面積 : 15.20m<sup>2</sup>

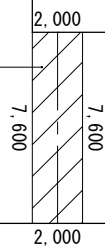

所在地

1327番地1, 1327番地1, 1327番地3

図面名称

無道路地図

DATE

平成26年8月15日

SCALE

1/300

NO.

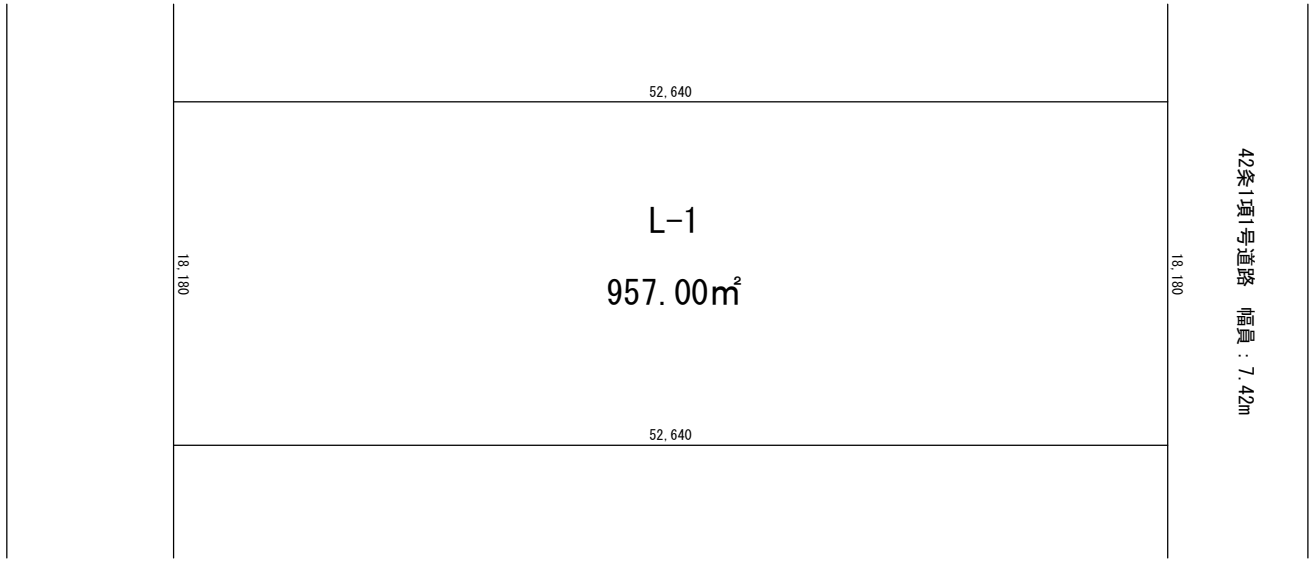
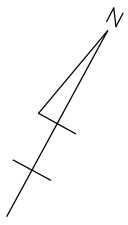

所在地	区画	利用区分	地番	地目	公簿地積
	L-1	自用地	1402-1	田	957.00㎡

所在地	1402番地1	図面名称	利用区分図	DATE	平成26年8月15日	SCALE	1/400	NO.	
-----	---------	------	-------	------	------------	-------	-------	-----	--

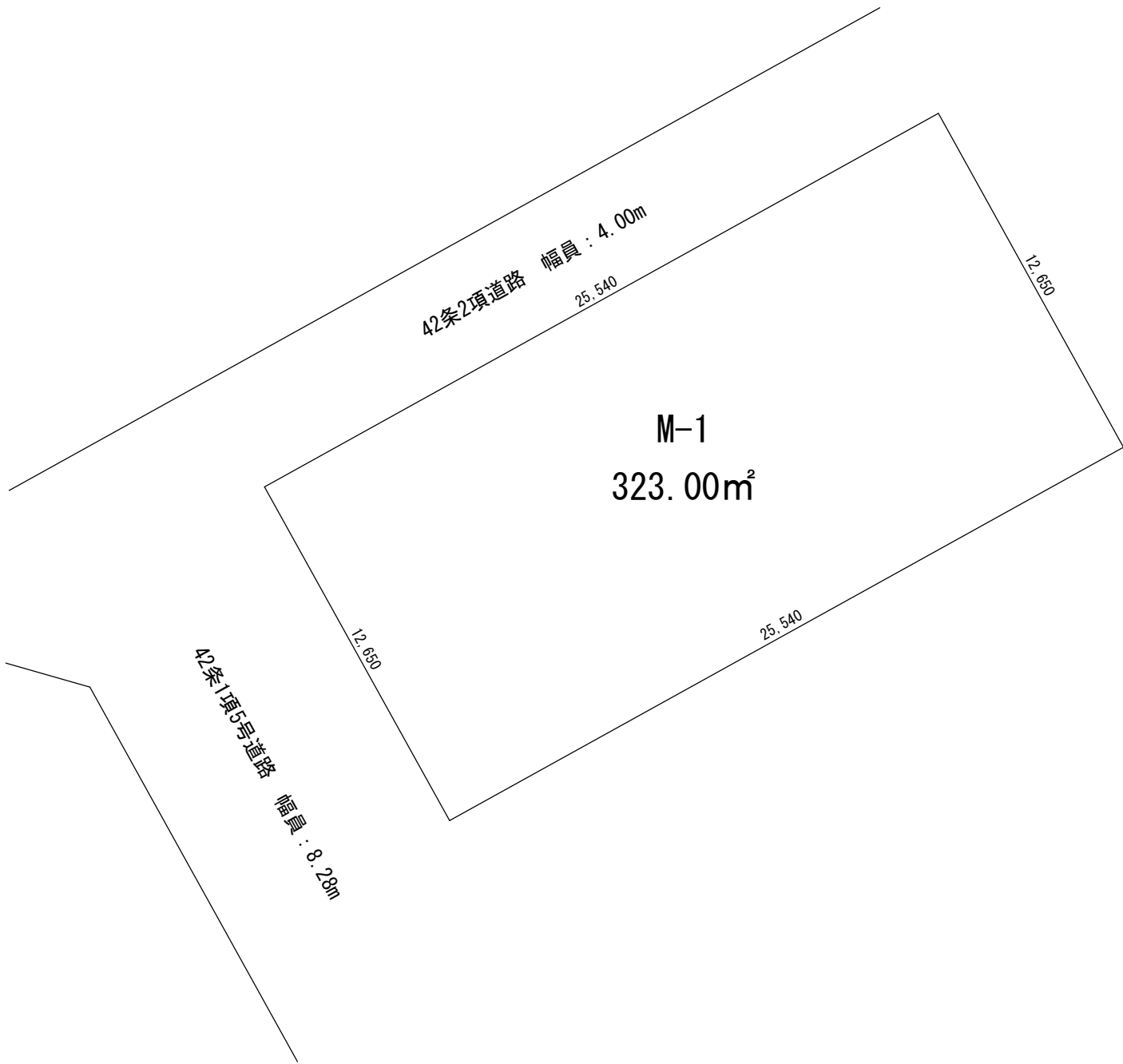
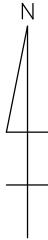

所在地	区画	利用区分	地番	地目	公簿地積
	M-1	自用地	1409-1	畑	323.00㎡

所在地	1409番地1	図面名称 利用区分図	DATE 平成26年8月15日	SCALE 1/200	NO.
-----	---------	---------------	--------------------	----------------	-----