

所在地	区分	利用区分	地番	地目	地積	地積計	都市計画道路	都市計画道路地積割合	容積率200%	容積率150%
	A	自用地	255-1	宅地	610.49㎡	1,265.41㎡	46.09㎡	3.64%	613.45㎡	605.87㎡
		自用地	255-4	宅地	488.42㎡					
		自用地	256-1	宅地	166.50㎡					

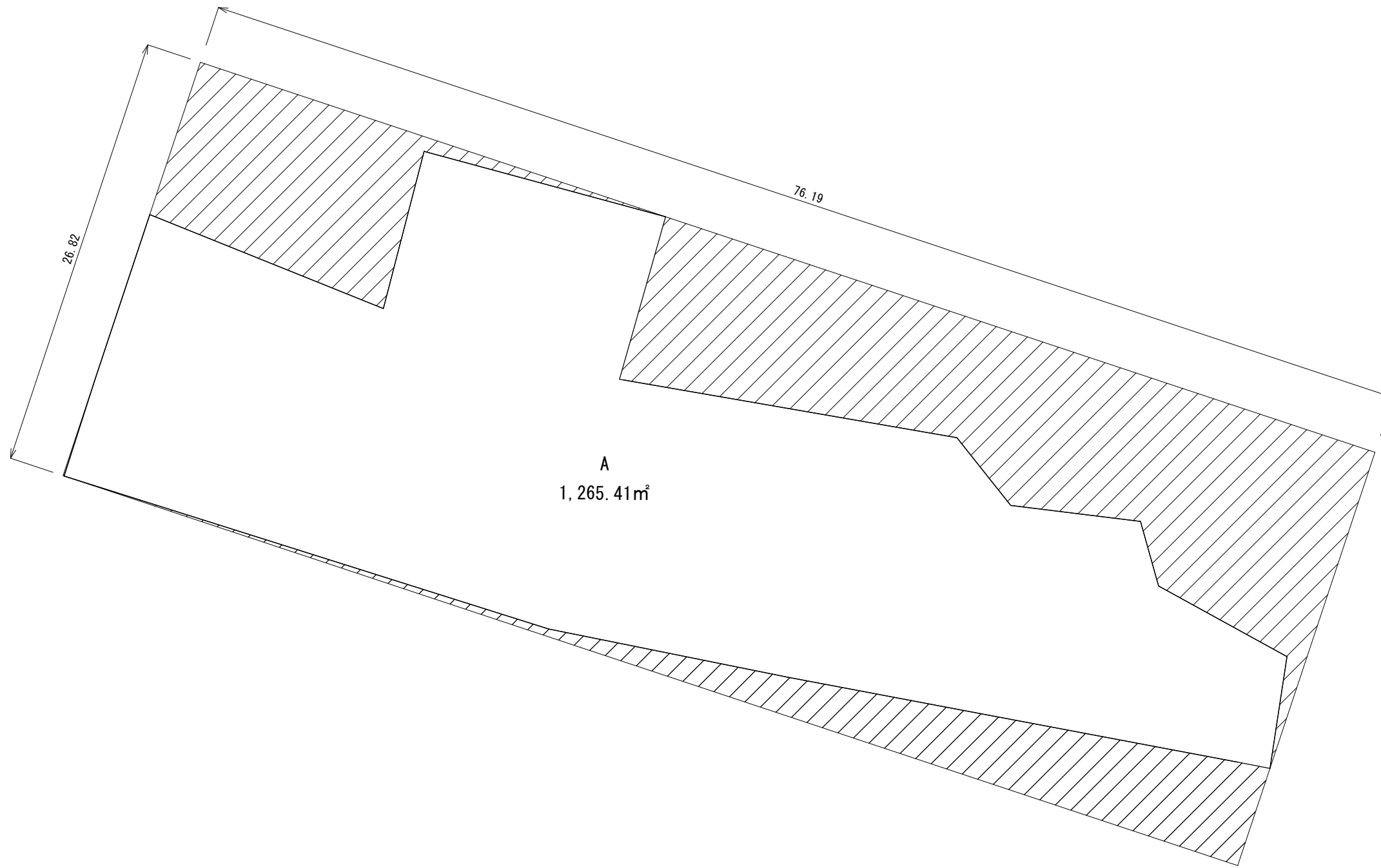

A
1,265.41m²

想定整形地

間口距離 : 26.82m

奥行距離 : 76.19m

有効宅地	1,265.41m ²
かげ地面積	778.00m ²
想定整形地地積	2,043.41m ²
かげ地割合	38.07%

所在地

255番地1, 255番地4, 256番地1

図面名称

想定整形図

DATE

平成27年12月24日

SCALE

1/300

NO.

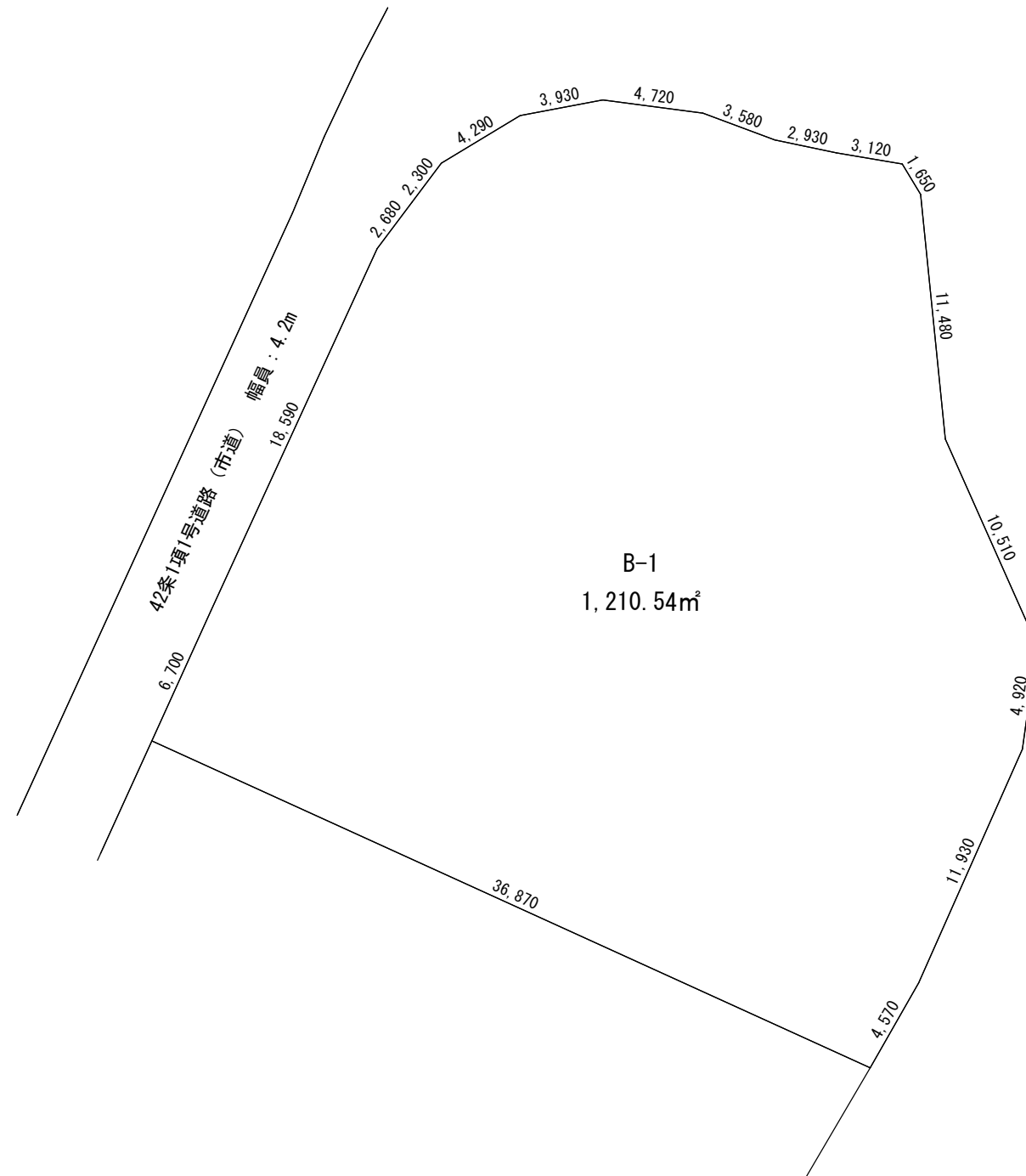

所在地	区分	利用区分	地番	地目	地積	地積計
	B-1	貸家建付地	203-1	雑種地	208.00㎡	1,210.54㎡
		貸家建付地	203-6	宅地	1,002.54㎡	

所在地

203番地1, 203番地6

図面名称

利用区分図

DATE

平成27年12月24日

SCALE

1/300

NO.

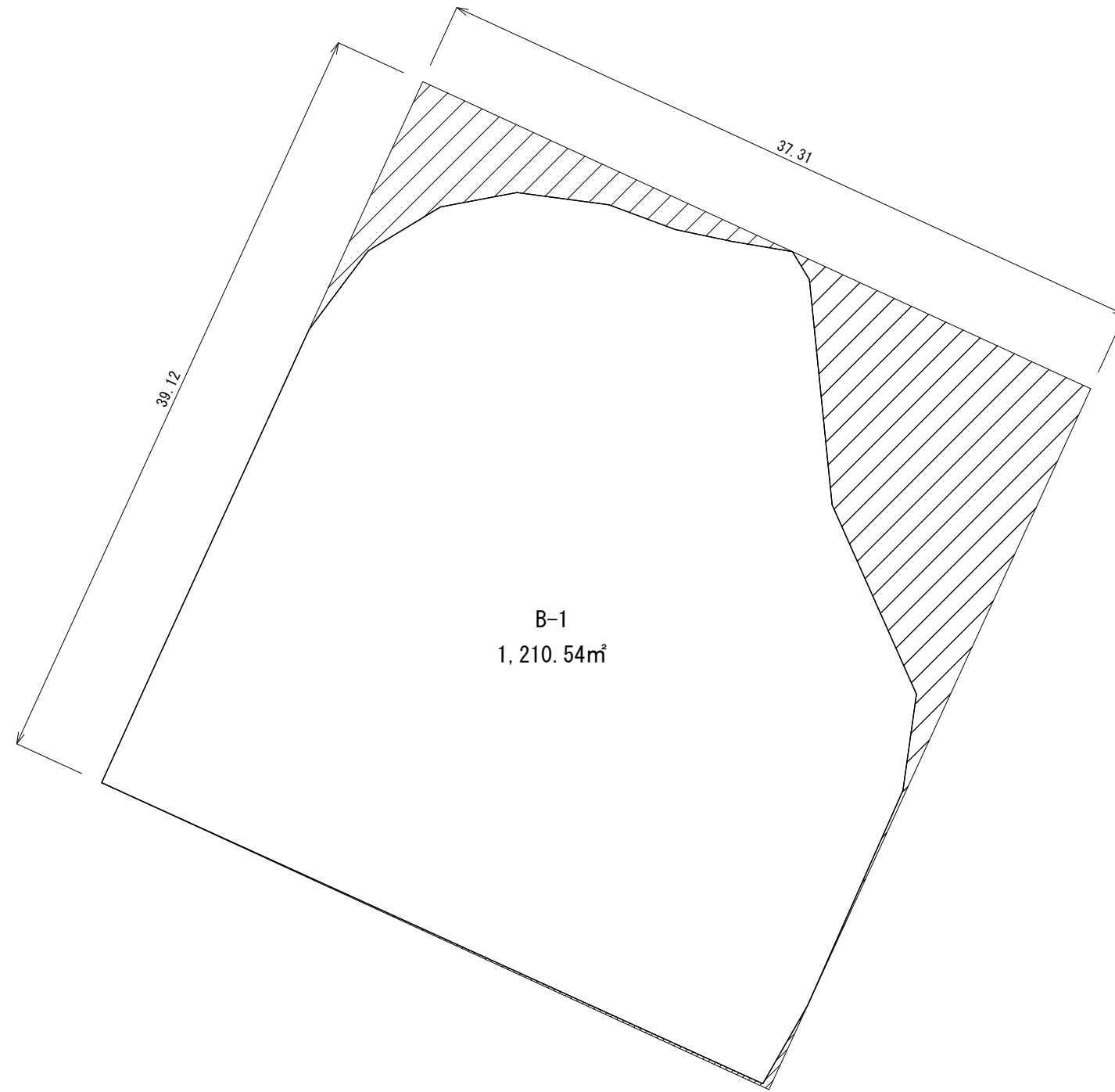

B-1
1,210.54m²

想定整形地
間口距離 : 39.12m
奥行距離 : 37.31m

有効宅地	1,210.54m ²
かげ地面積	249.02m ²
想定整形地地積	1,459.56m ²
かげ地割合	17.06%

所在地

203番地1, 203番地6

図面名称

想定整形図

DATE

平成27年12月24日

SCALE

1/300

NO.

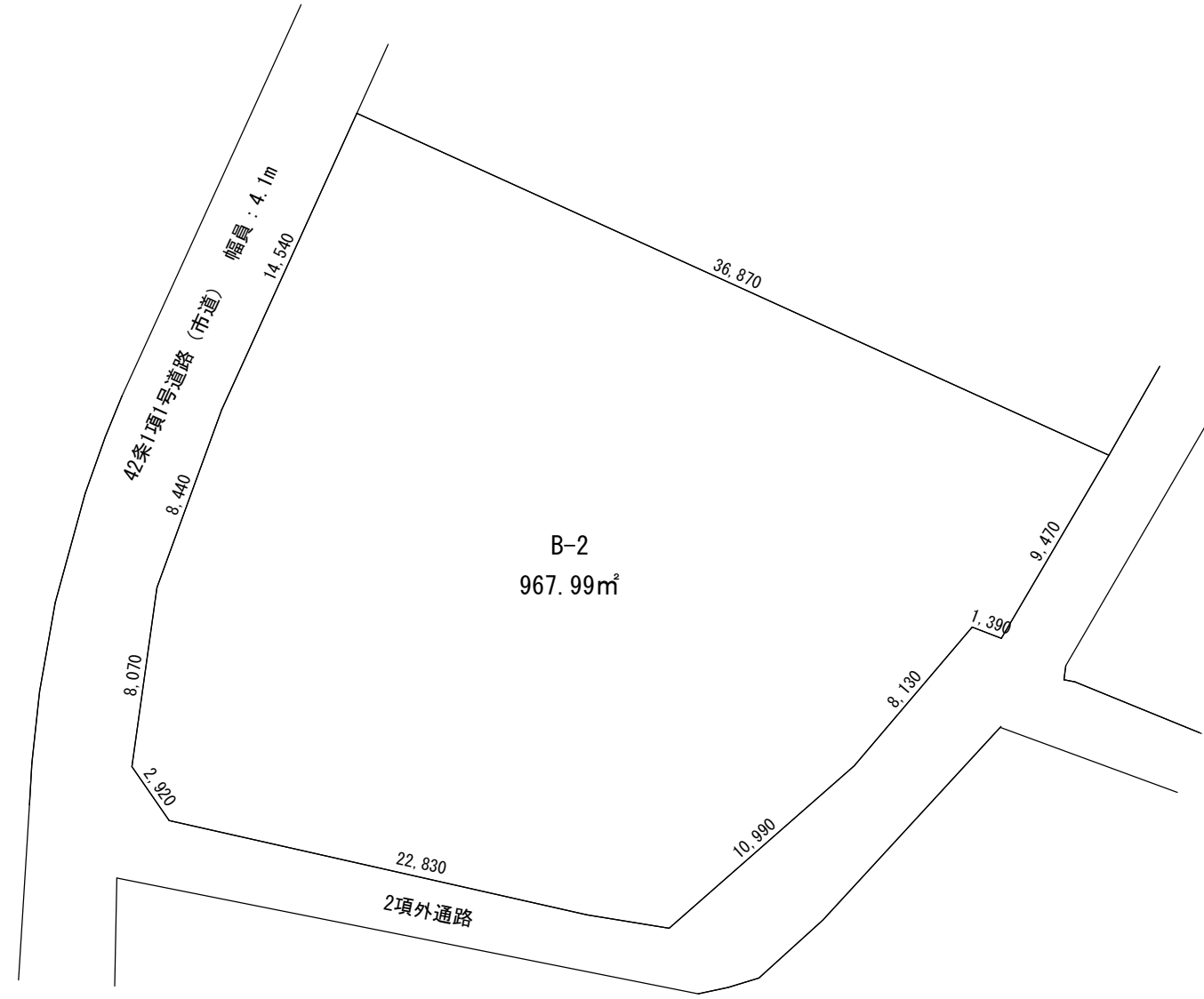

所在地	区分	利用区分	地番	地目	地積
	B-2	貸家建付地	203-4	宅地	967.99m ²

所在地

203番地4

図面名称

利用区分図

DATE

平成27年12月24日

SCALE

1/300

NO.

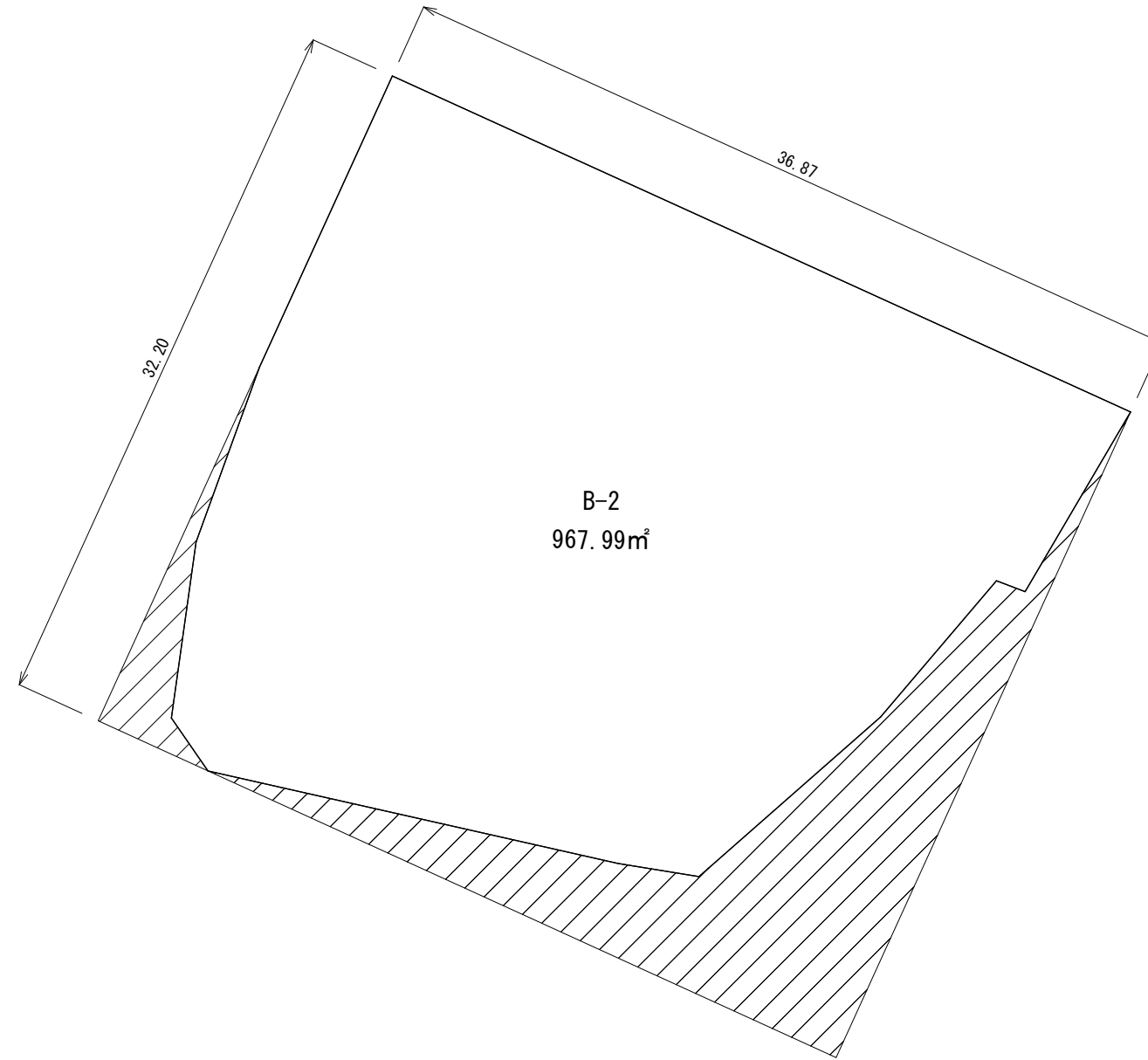

想定整形地

間口距離 : 32.20m

奥行距離 : 36.87m

有効宅地	967.99㎡
かげ地面積	219.22㎡
想定整形地地積	1,187.21㎡
かげ地割合	18.46%

所在地

203番地4

図面名称

想定整形図

DATE

平成27年12月24日

SCALE

1/300

NO.

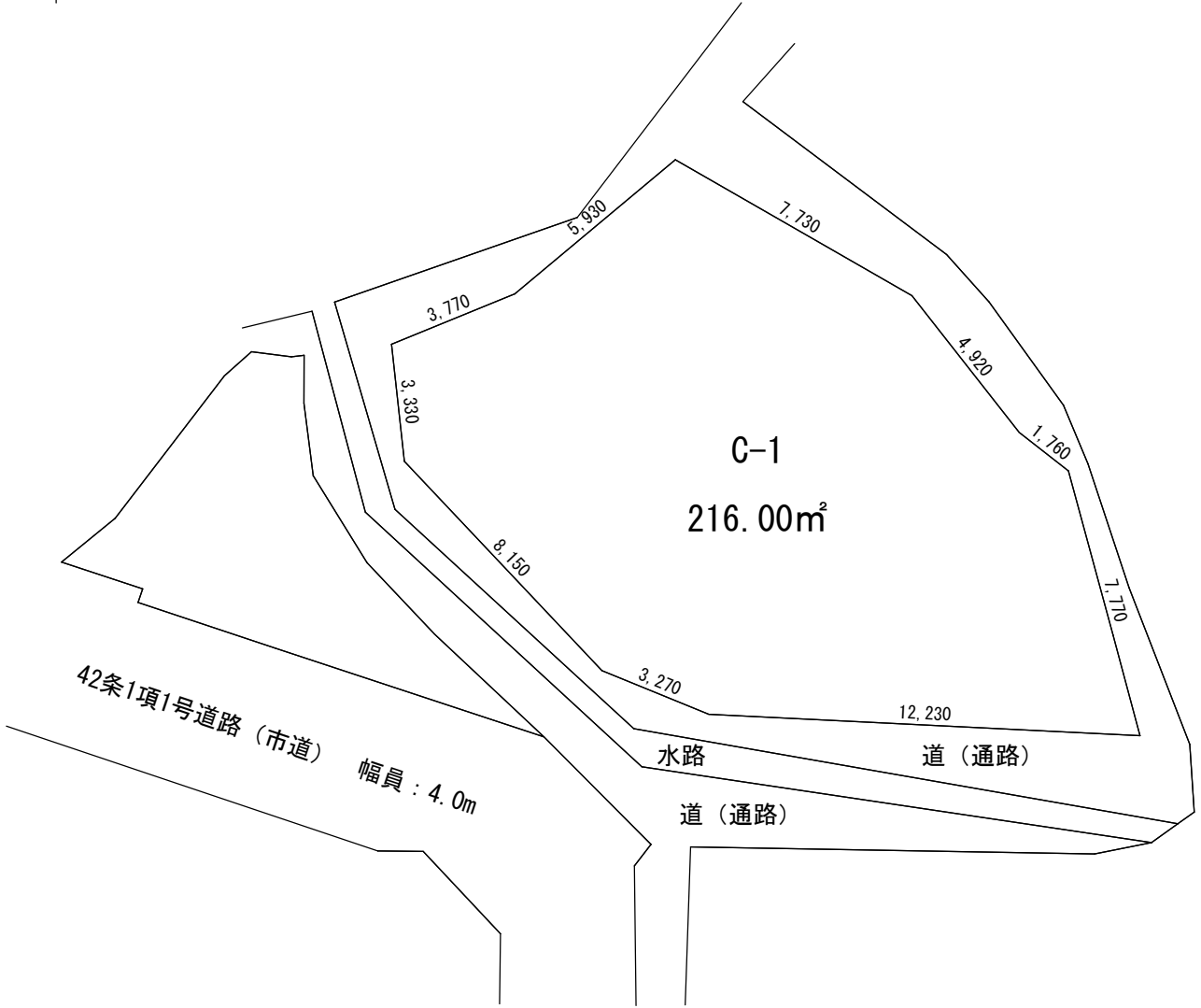

所在地	区画	利用区分	地番	地目	地積
：	C-1	自用地	205	雜種地	216.00m ²

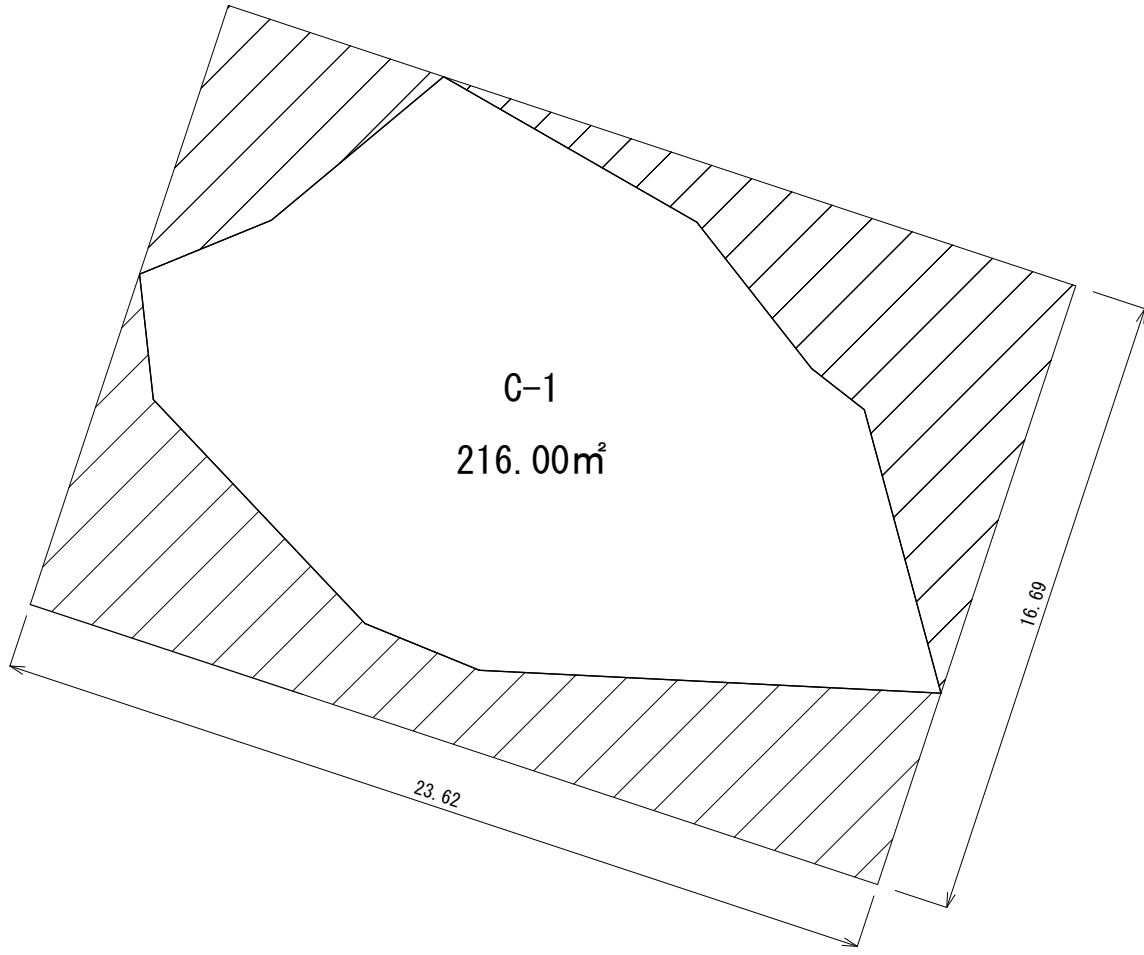

間口距離 : 23.62m
奥行距離 : 16.69m

有効宅地	216.00m ²
かげ地面積	178.21m ²
想定整形地地積	394.21m ²
かげ地割合	45.20%

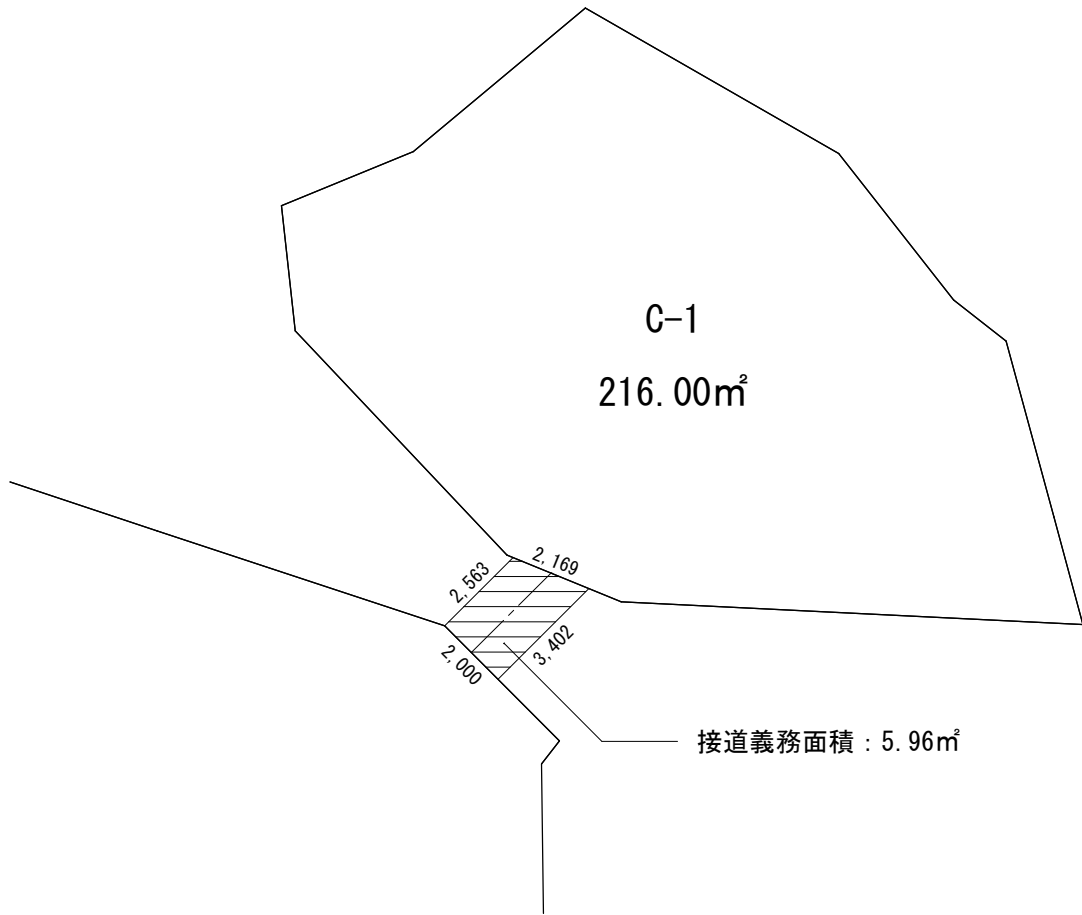

所在地	205番地	図面名称	無道路地図	DATE	平成27年12月24日	SCALE	1/200	NO.	
-----	-------	------	-------	------	-------------	-------	-------	-----	--

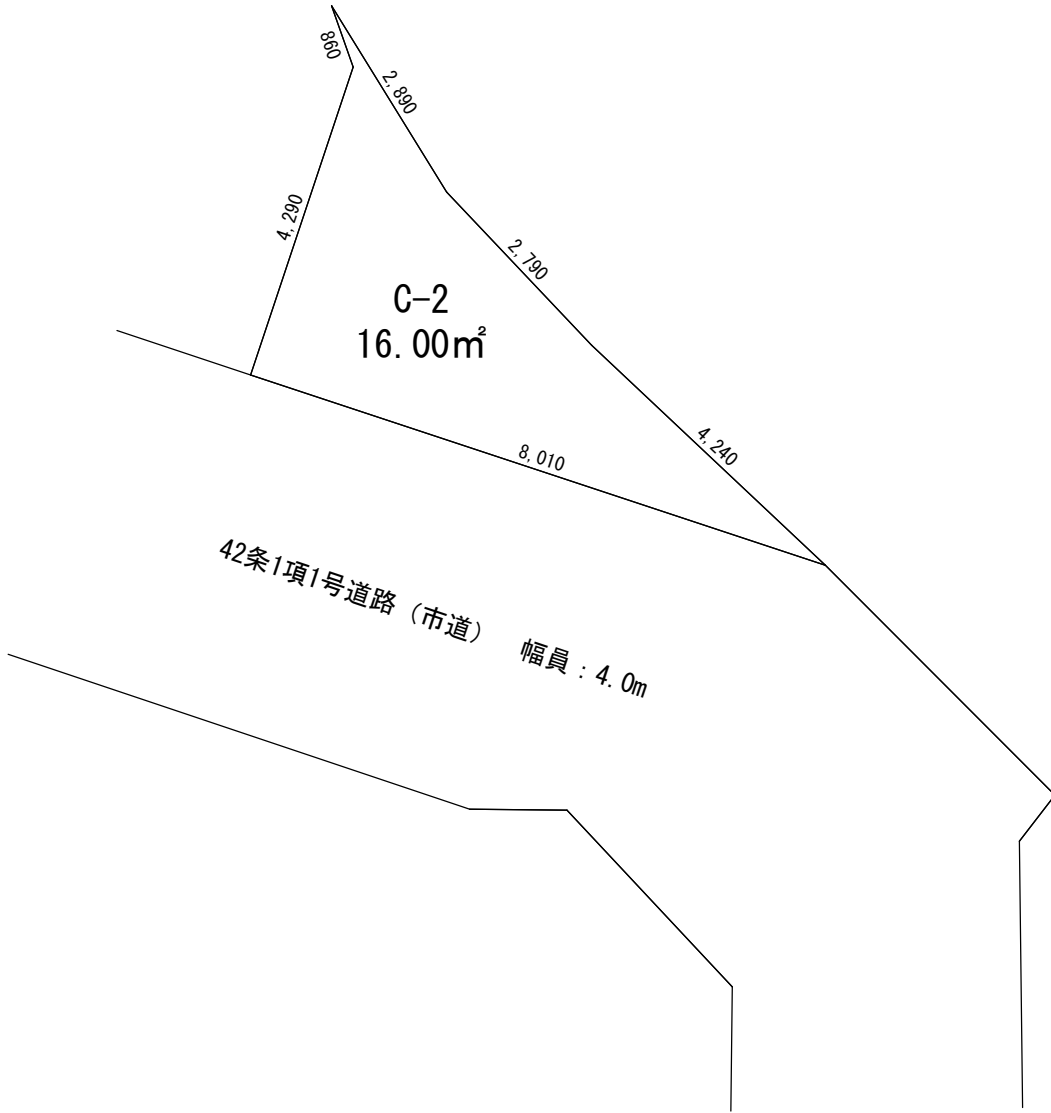

所在地	区画	利用区分	地番	地目	地積
	C-2	自用地	206-2	雑種地	16.00m ²

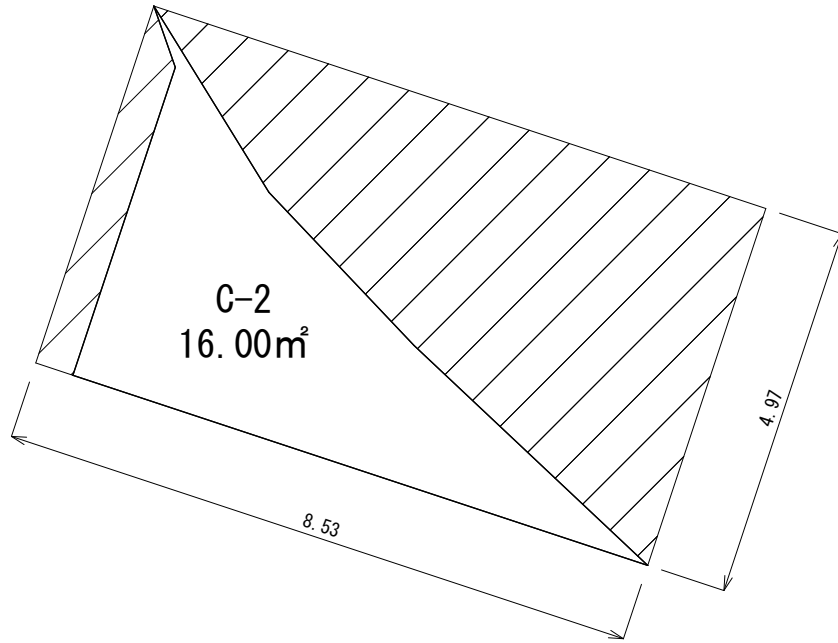

間口距離 : 8.53m

奥行距離 : 4.97m

有効宅地	16.00 ^m ₂
かげ地面積	26.39 ^m ₂
想定整形地地積	42.39 ^m ₂
かげ地割合	62.25%

所在地

206番地2

図面名称

想定整形図

DATE

平成27年12月24日

SCALE

1/100

NO.